

Regelgeving “BE” Rijbewijs

BE-voertuig

Welk rijbewijs heb ik nodig? Moet ik een chauffeursdiploma hebben? Is het gebruik van een tachograaf verplicht? Voor het antwoord op deze vragen zijn de volgende begrippen belangrijk: “vrachtauto” en “toegestaan maximum gewicht”. In dit infoblad worden deze begrippen uiteengezet.

Vrachtauto

Een motorvoertuig, dat is ingericht voor het vervoer van goederen en over een laadvermogen beschikt van meer dan 500 kilogram. Ook een losse trekker of een samenstel van trekker met oplegger (geleed motorrijtuig) alsmede een samengevoegde aanhangwagen (of combinatie van beide) is aan te merken als een vrachtauto. Voor een aantal voertuigen gelden uitzonderingen. Deze zijn genoemd in het eerdere verschenen Infoblad ATB1.

Toegestaan maximum massa

De wet verstaat onder ‘toegestaan maximummassa’ (TMM) het hoogst toelaatbare totaalgewicht van het **rijklare voertuig**, het laadvermogen daaronder begrepen.

Indien het voertuig als “vrachtauto” is aan te merken, stelt het Arbeidstijdenbesluit vervoer een aantal voorwaarden aan de uitrusting van de vrachtauto en aan de vakbekwaamheid van de chauffeur. In die gevallen is het TMM van het voertuig bepalend.

Berekening toegestaan maximum gewicht

- **Vrachtauto**

In het kentekenbewijs van het voertuig staat het TMM vermeld.

Voorbeeld 1:

	TMM	Ledig massa	Laadvermogen
vrachtauto	3500 kg	2000 kg	1500 kg

- **Vrachtauto met aanhangwagen**

In de kenteken-, en registratiebewijzen van de voertuigen staat het TMM vermeld.

Voorbeeld 2:

	TMM	Ledig massa	Laadvermogen
Vrachtauto	3500 kg	2000 kg	1500 kg
Aanhangwagen	2000 kg	1200 kg	800 kg

Het TMM van de vrachtauto wordt vermeerderd met het TMM van de aanhangwagen, respectievelijk 3500 kg en 2000 kg. Het TMM van het rijklare voertuig, is in dit voorbeeld 5500 kg.

- **Trekker met oplegger**

In de kenteken- en registratiebewijzen van de voertuigen staat het TMM vermeld. Zodra de trekker met de oplegger gekoppeld wordt, worden deze gewichten niet zoals in het voorgaande geval bij elkaar opgeteld, maar op een andere wijze berekend.

Voorbeeld 3:

Gegeven is een 2-assige trekker en een 1-assige oplegger.

In de kenteken- en registratiebewijzen staan de volgende technische gegevens:

	TMM	Ledig massa	Laadvermogen	Max. te trekken gewicht	Max. last koppeling
Trekker	3500 kg	2080 kg	--	6620 kg	
Oplegger	5000 kg	2380 kg	2620 kg		1500 kg

Volgens de definities in de wet is het gewicht van de oplegger na koppeling met een trekker niet meer dezelfde als aangegeven in het registratie(kenteken)bewijs. Een aanzienlijk deel van het gewicht van de oplegger drukt op de schotel van de trekker. (In feite het laadvermogen van de trekker)

Dit zal in ons voorbeeld maximaal 1420 kilogram mogen zijn omdat dit gewicht met het ledig gewicht van 2080 kg opgeteld 3500 kg is. Dit is het TMM wat de trekker mag hebben conform het kentekenbewijs.

Resteert het TMG van de oplegger 5000 – 1420 kg = 3580 kg. We hadden al het TMM van de trekker met aanzienlijk deel van de oplegger te weten 3500 kg vermeerderd met 3580 kg van het overig deel van de oplegger = 7080 kg

Eenvoudiger te stellen:

Ledig Massa van de trekker volgens het kentekenbewijs	=	2080 kilogram
TMM van de oplegger volgens het registratiebewijs	=	5000 kilogram +
TMM van deze combinatie	=	7080 kilogram

Daarnaast mag de totale maximale massa (TMM) van de oplegger niet meer bedragen dan 5x de koppelschoteldruk. Weegt de trekker in dit geval 2080 kg; dan is de maximale schoteldruk 3500 kg – 2080 kg = 1420 kg. Het maximale oplegger gewicht dat hiermee mag worden voort bewogen bedraagt dan 5 x 1420 kg = 7100 kg.

Tachograafplicht

Een tachograaf dient te zijn geïnstalleerd en gebruikt te worden in voertuigen die bestemd zijn voor het vervoer over de weg van personen of van goederen waarvan het TMM, dat van aanhangwagens of opleggers inbegrepen meer dan 3500 kg bedraagt.

In eerder genoemde voorbeelden van voertuigen is de tachograaf als volgt:

1.	vrachtauto	TMM = 3.500 kilogram	Niet tachograafplichtig
2.	Vrachtauto met aanhangwagen	TMM = 5.500 kilogram	tachograafplichtig
3.	Trekker met oplegger	TMM = 7.080 kilogram	tachograafplichtig

Noot:

Een trekker is een bedrijfsauto, voorzien van een schotelkoppeling, bestemd voor het voortbewegen van een oplegger. Deze **bestemming** van een trekker is al voldoende om onder de tachograafplicht te vallen. Vorenbedoelde bestemming heeft geen betrekking op een solo vrachtauto ook al is er een trekhaak gemonteerd. We gaan hier uit van een daadwerkelijke situatie.

Tevens bestaan er ook uitzonderingen op de tachograafplicht. Zie hiervoor het aanvullende infoblad “vrijstelling Arbeidstijdsbesluit vervoer” van IVW Divisie Vervoer.

Rijbewijs B

Het is toegestaan met dit rijbewijs een voertuig met een TMM van ≤ 3500 kg te besturen met een aanhangwagen of oplegger met een TMM van ≤ 750 kg. Is het TMM van het voertuig meer dan 3500 kg dan is rijbewijs C verplicht. Wanneer een combinatie meer dan 3500 kg weegt, voor het vervoer van goederen is ingericht én een laadvermogen heeft van meer dan 500 kg, is ook een tachograaf verplicht.

Rijbewijs B-E

Het is toegestaan een voertuig te besturen met een TMM van 3500 kg en het is toegestaan er een oplegger of aanhangwagen mee voort te bewegen die een groter TMM kent dan 750 kg. Er geldt geen Maximum voor de massa van de oplegger c.q. aanhangwagen of combinatiemassa. In *theorie* bestaat dus de mogelijkheid om met een voertuig te rijden waarvan het TMM de 7500 kg overschrijdt maar de chauffeur in het bezit is van een rijbewijs voor de categorie “B-E”. Hier geldt tevens de tachograafplicht.

In eerder genoemde voorbeelden zijn de volgende categorie rijbewijzen nodig:

1.	Vrachtauto	TMM = 3.500 kilogram	“B” rijbewijs
2.	Vrachtauto met aanhangwagen	TMM = 5.500 kilogram	“B-E” rijbewijs
3.	Trekker met oplegger	TMM = 7.080 kilogram	“B-E” rijbewijs

Chauffeursdiploma

Op 10 september 2009 is de nieuwe EU-richtlijn Vakbekwaamheid voor vrachtautochauffeurs van kracht worden. Vanaf dat moment is de vakbekwaamheid gekoppeld aan het rijbewijs en niet meer aan het gewicht van het (de) voertuig(combinatie). Dit betekent dat een bestuurder van een voertuig waarvoor een groot rijbewijs (C of D) nodig is, vakbekwaam moet zijn. Valt de bestuurder onder een uitzondering (zie hieronder), bijvoorbeeld geboren vóór 1 juli 1955, dan is de vakbekwaamheid niet nodig

De wijziging in de wetgeving houdt in dat er voor het rijbewijs B (+E) geen vakbekwaamheidsdiploma (chauffeursdiploma) meer is vereist.

Met BE:

Max. Massa oplegger bij dit trekkend voertuig is 5x schoteldruk. $3500 \text{ kg} - 2200 \text{ kg} = 1300 \text{ kg}$ schoteldruk.
Totale Max. Massa oplegger is $5 \times 1300 \text{ kg} = 6500 \text{ kg}$

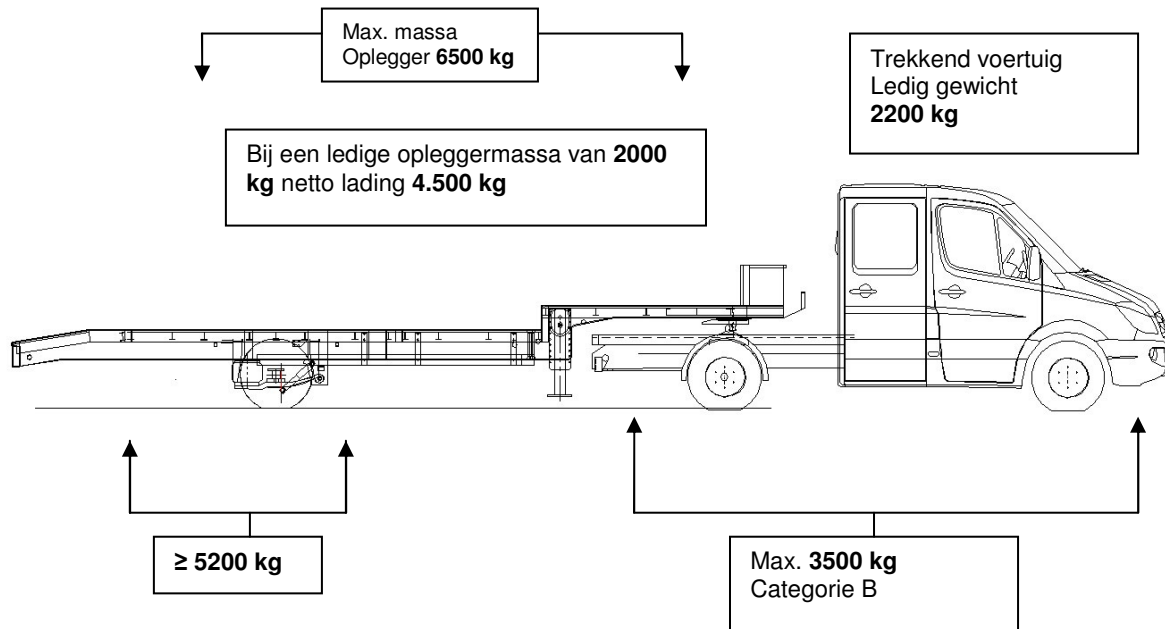

De fabrikant van het trekkend voertuig geeft het maximum toelaatbare combinatiegewicht af. In de meeste gevallen is dit maximaal 8750kg totaal (er bestaan uitzonderingen).

Vanaf december 2009 wordt, als het voertuig als BE trekker geregistreerd gaat worden, een beperking van de maximum oplegger massa vastgesteld en wel: laadvermogen(B) vermenigvuldigd met 5. Het laadvermogen voor een B voertuig is 3500kg (max massa) – eigen gewicht.

Voorbeeld:

Maximum toegelaten combinatie gewicht van fabrikant voertuig:	8750 Kg
Maximum toegelaten massa voor voertuig cat. B:	3500 Kg
Eigen gewicht B voertuig:	2200 Kg

Dit resulteert voor deze trekker in een toegestane massa voor de oplegger van $(3500-2200) \times 5 = 6500\text{kg}$. Met het eigen gewicht van de trekker wordt dan een combinatiegewicht van 8700kg behaald.

Let dus op, elke gewichtreductie op de trekker levert een verhoging van de te trekken massa op met factor 5!

Vrijstelling Arbeidstijdenbesluit vervoer

Bron: IVW Divisie vervoer postbus 10700 2501 HS Den Haag www.ivw.nl

In Arbeidstijdenbesluit vervoer (Atb vervoer) staan de voorschriften voor arbeid- en rusttijden alsmede daaraan gekoppelde verplichtingen. In sommige gevallen is men echter vrijgesteld van deze verplichtingen. Dit infoblad geeft een overzicht van de vrijstellingen zoals deze zijn opgenomen in het Atb vervoer.

Algehele vrijstelling

Voor bestuurders van de volgende voertuigen geldt een algehele uitsluiting van de toepasselijkheid van het Atb vervoer (artikel 2.3:2):

- Voertuigen met een laadvermogen van minder dan 500 kg (deze vrijstelling geldt niet voor een losse trekker, een bus of een taxi);
- Voertuigen waarvan de toegestane maximumsnelheid niet meer dan 30 km per uur bedraagt;
- Voertuigen van of onder toezicht van strijdkrachten, bescherming burgerbevolking, brandweer, en korpsen voor de handhaving van de openbare orde;
- Voertuigen die gebruikt worden bij sneeuw- en gladheidbestrijding (deze worden beschouwd als voertuigen die gebruikt worden in nood situaties);
- Speciaal voor medische doeleinden uitgeruste voertuigen (ambulance);
- Voertuigen die op een weg worden beproefd met het oog op de technische ontwikkeling, reparatie of onderhoud, en nieuwe of vernieuwde voertuigen die nog niet in gebruik zijn genomen;
- Voertuigen die worden gebruikt voor het niet commercieel goederenvervoer voor privé doeleinden.

Vrijstelling tachograaf

In de volgende gevallen geldt een gebruiksvrijstelling van het controleapparaat (tachograaf):

- Voertuigen die bestemd zijn voor het goederenvervoer en waarvan het toegestane maximum gewicht, dat van de aanhangwagens of opleggers inbegrepen, niet meer dan 3,5 ton bedraagt;
- Voertuigen die bestemd zijn voor het personenvervoer en die volgens hun bouwtype en uitrusting te hoogste negen personen, de bestuurder daaronder begrepen, kunnen vervoeren en die daar toe bestemd zijn;
- Voertuigen die bestemd zijn voor het geregelde personenvervoer waarvan de lengte van het traject niet groter is dan 50 kilometer. Voertuigen van de rioleringsdiensten, de diensten ter bescherming tegen overstromingen, of van de diensten van water-, gas- en elektriciteitsvoorziening, de gemeentereiniging, de vuilnisophaling, de telegraaf en telefoon, de postzendingen, de radio-omroep, de televisie en de opsporing van radio- en televisiezend- en ontvangsttoestellen;
- Voertuigen van het vervoer van circus- of kermismateriaal;
- Voertuigen voor het ophalen van melk op de boerderijen en het terugbrengen van melkbussen of zuivelproducten voor de veevoeding naar de boerderijen.
- Voertuigen voor goederenvervoer die door landbouw-, tuinbouw-, bosbouw-, of visserijbedrijven worden gebruikt voor ritten binnen een straal van 50 km van de gebruikelijke standplaats van het voertuig, met inbegrip van het grondgebied van gemeenten waarvan de kern binnen deze straal is gelegen.
- Voertuigen voor het vervoer van levende dieren van de boerderijen naar de plaatselijke markten en omgekeerd, of van markten naar de plaatselijke slachthuizen;
- Voertuigen voor gebruik als winkelop plaatselijke markten, voor de verkoop aan huis, voor ambulante werkzaamheden van banken, wisselkantoren of spaarbanken, voor de erediensten, voor het uitlenen van of voor tentoonstellingen en speciaal voor dergelijk gebruik en uitgerust;
- Voertuigen voor het vervoer van materieel of de uitrusting die de bestuurder beroepshalve gebruikt binnen een straal van 50 km rond de gebruikelijke standplaats van het voertuig, op waarde dat dit vervoer niet de hoofdactiviteit van de bestuurder is en dat door de afwijking de doelstellingen van de verordening niet ernstig worden geschaad;
- Voertuigen die worden gebruikt voor het geven van rijdonderricht en zijn voorzien van een krachtens de Regeling vaststelling L-bord voorgeschreven blauwe plaat met de letter L.

In het volgende geval geldt een algemene vrijstelling van gebruik tot tachograaf op basis van een ministeriële regeling:

- Wordt er binnen Nederland gereden met een voertuig (combinatie) waarvan het toegestaan totaalgewicht niet meer dan 7.500 kg bedraagt **en** de bestuurder kan aantonen dat hij/zij minder dan 12 uren per week op zo'n voertuigcombinatie rijdt **en** het betreft eigen vervoer van materiaal of uitrusting die de bestuurder beroepshalve gebruikt, of het betreft eigen vervoer van goederen die voor of door het eigen bedrijf worden gebruikt.

In alle bovenstaande gevallen dient evenwel een deugdelijke registratie van de rij- en rusttijden plaats te vinden.

Vrijstelling chauffeurdiploma (let op, dit is per 9-2009 niet meer van toepassing op BE rijbewijs)

Er geldt een vrijstelling van het getuigschrift

Vakbekwaamheid (artikel 2.7:2 Atb vervoer) voor:

- De bestuurder van een bus en de bestuurder van een vrachtauto met toegestaan maximumgewicht van meer dan 7500 kg die geboren zijn **voor** 1 juli 1955.

Er geldt bovendien een vrijstelling van het getuigschriftvakbekwaamheid op basis van de Regeling getuigschriftvakbekwaamheid voor:

- De bestuurder van een motorrijtuig dat uitsluitend wordt gebezigd voor vervoer van producten van landbouwbedrijven in de zin van artikel 1, eerste lid, onder g, van het Besluit goederenvervoer over de weg van de teeltplaats naar de veiling, alsmede van daartoe gebruikte verpakkingsmiddelen van de veiling naar de teeltplaats bedrijf van akkerbouw, weidebouw, veehouderij, pluimveehouderij, fruitteelt, tuinbouw – daaronder het kweken van bomen, bloemen, en bloembollen -, teelt van griendhout en elke soortgelijke vorm van bodemcultuur;
- De bestuurder van voertuigen voor het ophalen van melk op de boerderijen en het terugbrengen van melkbussen of zuivelproducten voor de veevoeding naar de boerderijen;
- De bestuurder van een motorrijtuig dat uitsluitend wordt gebezigd door een ondernemer in kleinhandel uitsluitend wordt gebezigd voor het ambulante uitoefenen van die kleinhandel;
- De bestuurder van een motorrijtuig dat uitsluitend is ingericht en uitsluitend wordt gebezigd als: rijdende bibliotheek; rijdende bureau; rijdende instructieruimte; rijdende spaarbank; rijdende tandverzorgingsdienst; rijdende tentoonstellingsruimte;
- De bestuurder van een motorrijtuig indien hij dit uitsluitend wordt gebruikt voor het vervoer van circus- of kermismateriaal.
- Bestuurder van een motorrijtuig indien hij dit uitsluitend bestuurt voor het uitvoeren en controleren van reparaties aan of voor het demonstreren van dat voertuig, voor zover met dat voertuig geen andere personen of goederen worden vervoerd dan voor de reparatie of voor een demonstratie nodig zijn.

De bovengenoemde vrijstellingen gelden voor zover de bestuurder de leeftijd van 21 heeft bereikt en voor zover het door hem bestuurde motorrijtuig, met uitzondering van voertuigen voor het vervoer van circus- of kermismateriaal, wordt gebruikt binnen een straal van 50 km rondom de standplaats, met begrip van de gemeenten waarvan het gemeentehuis binnen die straal is gelegen.

Er geldt eveneens een vrijstelling van het getuigschriftvakbekwaamheid op basis van de Regeling getuigschriftvakbekwaamheid voor:

- De bestuurder van voertuigen voor goederenvervoer die door landbouw-, tuinbouw-, bosbouw-, of visserijbedrijven worden gebruikt voor ritten binnen een straal van 50 km van de gebruikelijke standplaats van het voertuig, met inbegrip van de gebruikelijke van het voertuig, met inbegrip van het grondgebied van gemeenten waarvan de kern binnen deze straal is gelegen;
 - De bestuurder van voertuigen voor het vervoer van levende dieren van de boerderijen naar de plaatselijk markt en omgekeerd, of van de markten naar de plaatselijke slachthuizen.
 - De bestuurder van voertuigen voor gebruik als winkels op plaatselijke markten, voor de verkoop aan huis voor ambulante werkzaamheden van banken, wisselkantoren of spaarbanken, voor de erediensten voor het uitlenen van boeken, platen of cassettes, voor culturele manifestaties of voor tentoonstellingen en speciaal voor dergelijk gebruik uitgerust;
 - De bestuurder van 21 jaar of ouder die in het bezit is van een niet in Nederland afgegeven rijbewijs, dat omwisselbaar is voor een Nederlands groot rijbewijs C, D, (E).
 - De bestuurders van voertuigen van de rioleringsdiensten, de diensten te bescherming tegen overstromingen of van de diensten van de water-, gas- en elektriciteitsvoorziening, de gemeentereiniging, de vuilnisophaling, de telegraaf en telefoon, de postzendingen, de radio-omroep, de televisie en de opsporing van radio- en televisiezend- en ontvangsttoestellen zijn vrijgesteld tot 1 januari 2006;
 - De bestuurder die in het bezit is van een ontheffing van het getuigschrift van vakbekwaamheid ingevolge het Rijtijdenbesluit is vrijgesteld tot 1 januari 2006;
 - De bestuurder die bezig is een opleiding met als doel het behalen van een chauffeursdiploma, 6 weken voor het laatste onderdeel dat leidt tot een diploma, indien hij een oproepkaart bij zich heeft;
 - De bestuurder die in het kader van de Stichting Landelijk Orgaan Beroepsonderwijs Transport en Logistiek een opleiding voor het beroep van chauffeur volgt, is gedurende een aaneengesloten periode van twintig weken mits hij door de Stichting afgegeven verklaring bij zich heeft;
 - De leerling die bestuurt onder toezicht van een bevoegd toezichthouder;
- De bestuurder van een bus, gedurende anderhalf jaar na zijn indiensttreding, indien hij een door zijn werkgever afgegeven verklaring bij zich heeft, waaruit blijkt dat hij in het bedrijf een basisopleiding heeft gevolgd, waarvan het lesprogramma aan de Ministers is overlegd, alsmede een verklaring waaruit de datum van zijn indiensttreding blijkt.